

刀具系統圖

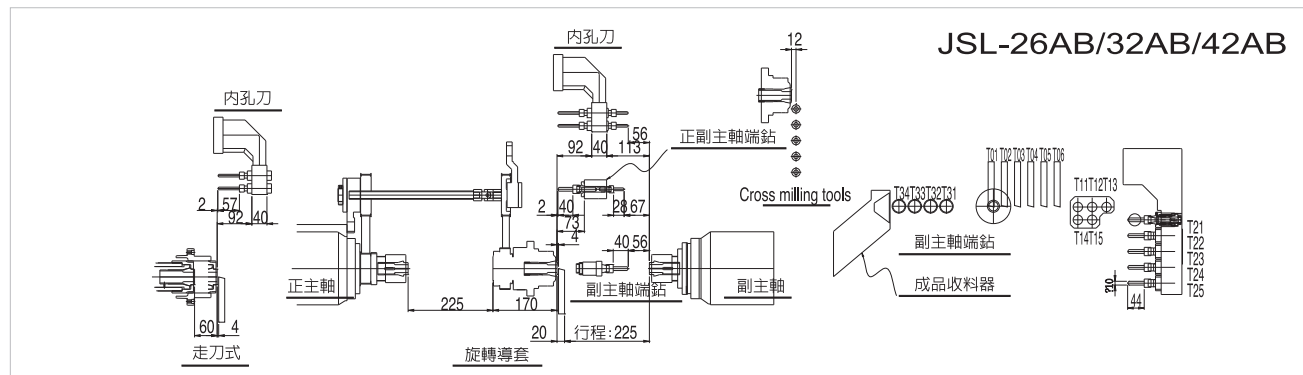

JSL-32A 外型尺寸圖

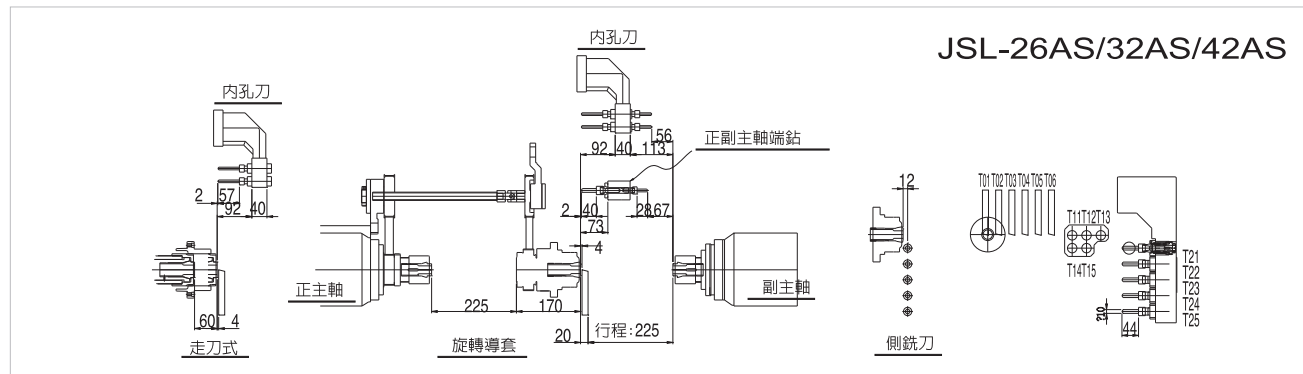
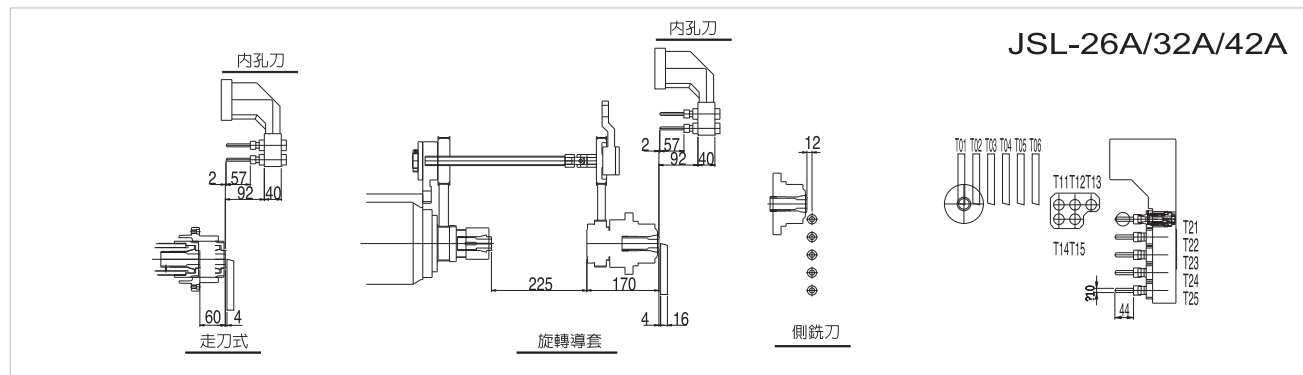
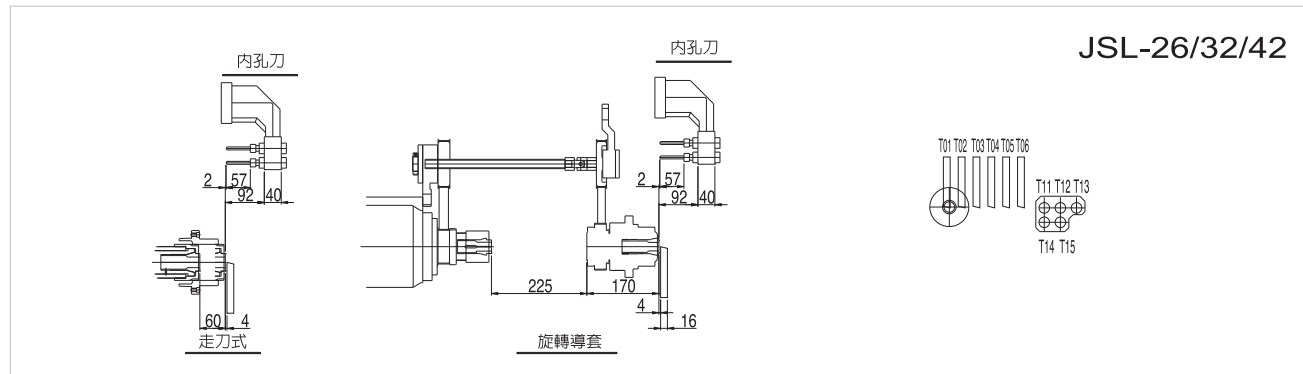
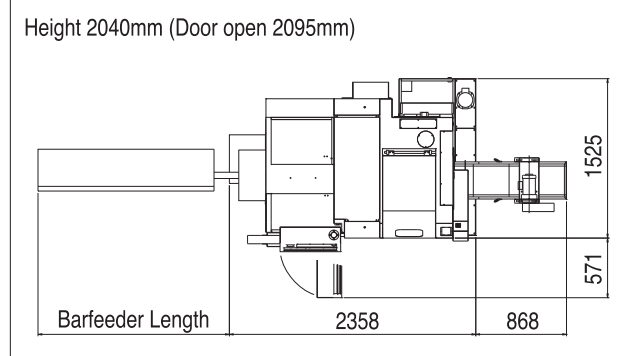

JSL-26/32/42(AB/S/AS) 外型尺寸圖

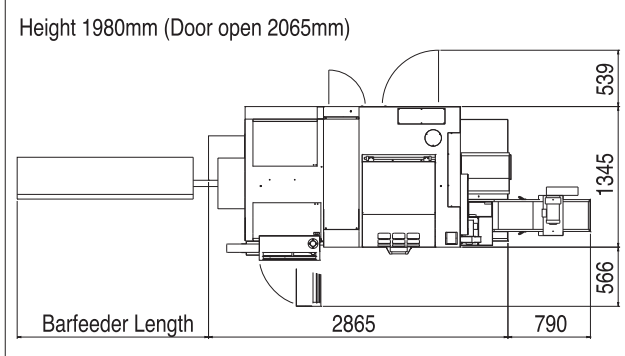

JSL Series 規格

機型	單位	26A	32A	42A	26S	32S	42S	26AS	32AS	42AS	26AB	32AB	42AB
正主軸最大加工直徑	mm	26	32	42	26	32	42	26	32	42	26	32	42
副主軸最大加工直徑	mm	-	-	-	26	32	42	26	32	42	26	32	42
最大加工長度(固定式導套)	mm	220											
最大加工長度(旋轉式導套)	mm	200											
最大加工長度(走刀式導套)	mm	65	80	80	65	80	80	65	80	80	65	80	80
正主軸最大鑽孔內徑	mm	13											
副主軸最大鑽孔內徑	mm	-	-	-	13	13	13	13	13	13	13	13	13
正主軸最大攻牙		M10											
副主軸最大攻牙		-	-	-	M10	M10	M10	M10	M10	M10	M10	M10	M10
側鑽最大鑽孔內徑	mm	10	10	10	-	-	-	10	10	10	10	10	10
側鑽最大攻牙		M8	M8	M8	-	-	-	M8	M8	M8	M8	M8	M8
外徑刀數(□16)	pcs	6 / 5 (42型)											
內徑刀數(Ø25)	pcs	5											
側鑽刀數(ER16)	pcs	4 + (1)											
端鑽刀數(副主軸)(ER16)	pcs	-	-	-	-	-	-	-	-	-	4	4	4
刀具尺寸	mm	16 x 16 x 95 ~ 155 / 20 x 20 x 95 ~ 155 (42型)											
控制軸數		4	4	4	4	4	4	5	5	5	7	7	7
主軸孔徑	mm	40	45	55	40	45	55	40	45	55	40	45	55
主軸轉速	rpm	200 ~ 7000 / 200 ~ 6000 (42型)											
X1/Z1/X2/Z2/Y軸快速進給	m/min	24											
主軸馬達	kw	7.5											
副主軸馬達	kw	-	-	-	7.5	7.5	7.5	7.5	7.5	7.5	7.5	7.5	7.5
X1/Z1馬達	kw	1.4											
Y馬達	kw	0.75											
側鑽馬達	kw	1.4	1.4	1.4	-	-	-	1.4	1.4	1.4	1.4	1.4	1.4
端鑽馬達	kw	-	-	-	-	-	-	-	-	-	0.75	0.75	0.75
X2/Z2馬達	kw	-	-	-	- / 0.75	- / 0.75	- / 0.75	- / 0.75	- / 0.75	- / 0.75	0.75 / 0.75	0.75 / 0.75	0.75 / 0.75
冷卻馬達	kw	2.3											
機械尺寸(長x寬x高)	mm	2360 x 1660 x 2095			2360 x 1660 x 2095			2360 x 1660 x 2095			2865 x 1625 x 2045		
重量	kg	2500	2500	2500	2650	2650	2650	2700	2700	2700	3100	3100	3100



JINN FA

縉錫工業股份有限公司  
JINN FA MACHINE INDUSTRIAL CO., LTD.  
彰化縣福興鄉元中村橫圳巷12號

No.12, Hengzun Ln, Fusing Township,  
Changhua County 50643, Taiwan.  
TEL: 886-4-779-2211 (REP)  
FAX: 886-4-779-3386  
http://www.jinnfa.com  
E-mail: jinnfa@ms18.hinet.net

1500\_01\_2012



縉錫CNC車床為您創造利潤  
縉錫CNC走心式車床，卓越加工技術新標竿！

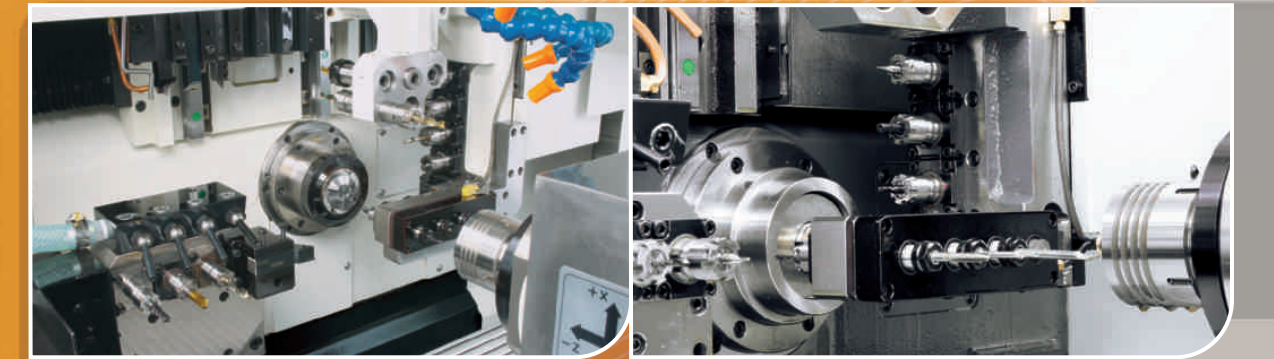

4~9 軸走心式車床

http://www.jinnfa.com



# 雙軸同動，複合車、銑 CNC走心式車床

## JSL-26A/32A/42A JSL-32S/32AS/42AS JSL-26AB/32AB/42AB

精鑄JSL-26/32/26A/32A/42A系列CNC車床具有高剛性結構能作走心，走刀兩用車床，作走刀用等於有X，Z，Y軸加動力功能長，短工件一體適用加工能力特強品質，精度，穩定是一部難得的生產力尖兵。

精鑄JSL-26AB/32AB/42AB系列CNC車床具有多樣化加工性能，機體結構緊湊堅實，提供多功能最佳操作面板設計。本機為汽機車零件、電子零件、空油壓部件等製造加工之最佳選擇。JSL-26AB/32AB/42AB配有副主軸，可進行正面、背面車削、銑削、鉗孔及攻牙。主軸及副主軸同時加工，大幅節省工時。此外，亦大大減少二次加工時間。配合需求，可將側鉗轉為正主軸，副主軸端面鉗功能。多種配件供選擇以進一步昇級JSL-26AB/32AB/42AB操作功能。

### 加工方式

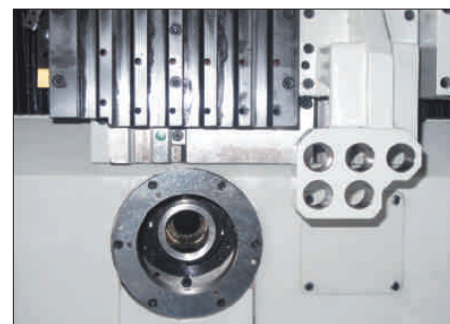
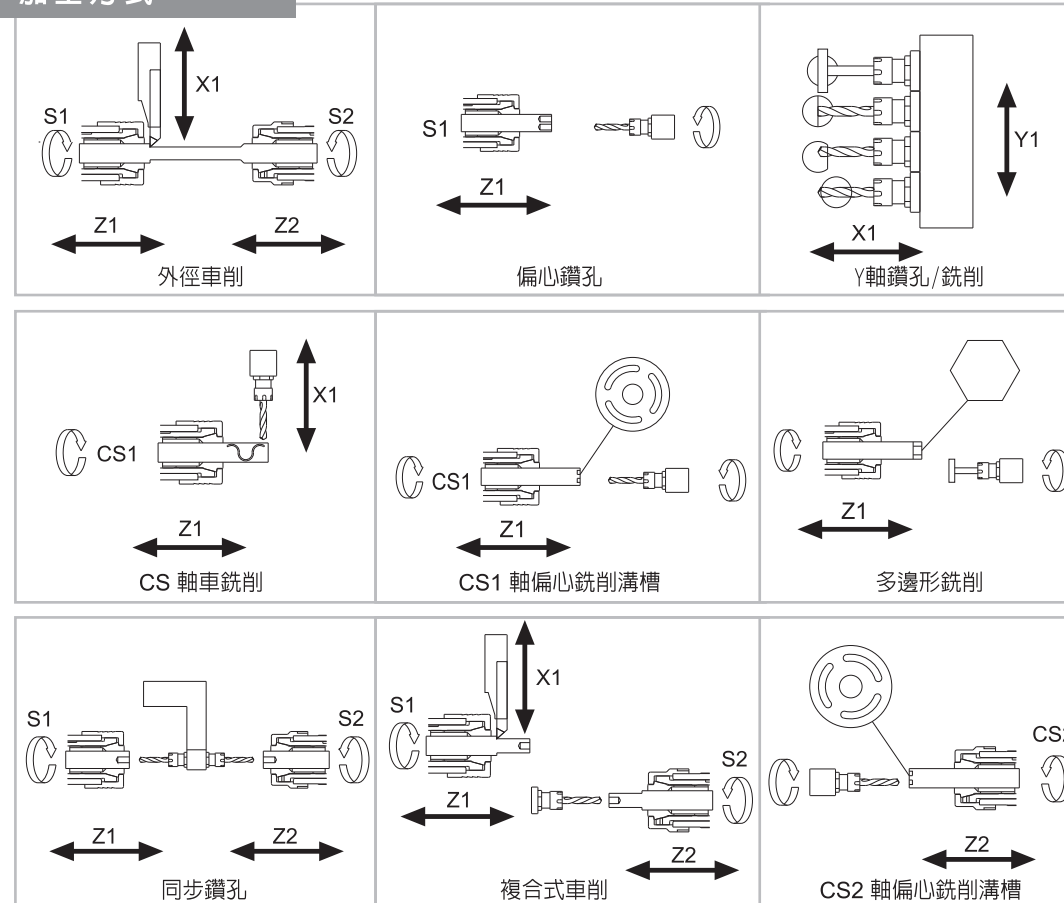

主軸及刀具系統



操作面板可移動及旋轉，利於操作者使用。

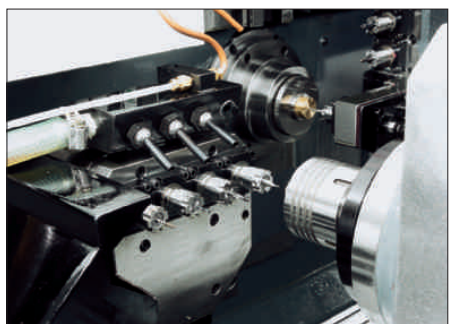

JSL-26AB / JSL-32AB / JSL-42AB  
正主軸與副主軸可同時分別加工。

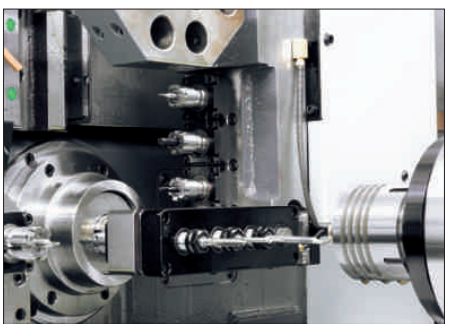

JSL-26AB / JSL-32AB / JSL-42AB  
正副主軸端面同時偏心加工

### JSL-26A/32A/42A

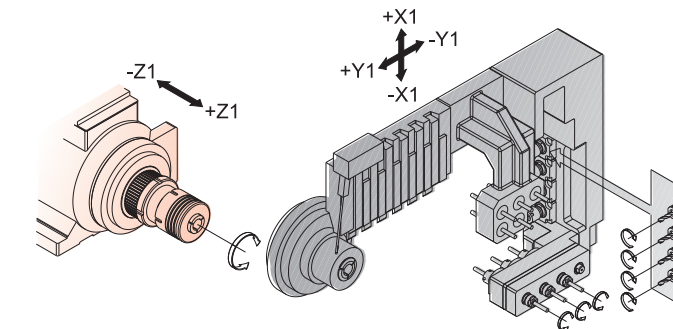

#### 標準配備

- 主軸伺服馬達
- 正外徑刀架 (6工位)
- 正內徑刀座 (5工位)
- 側鉗刀座 (4工位)
- C軸
- 成品集中裝置
- 工具及工具箱
- 工作燈
- 固定導套座
- 切削水設備
- 切削水檢測
- 切斷檢測
- 潤滑油裝置
- 操作說明書
- 壓力推柄 \* 1組
- 導套 \* 1個
- 筒夾 \* 1個
- 走刀式導套座

#### 選購配備

- 同步迴轉導套座
- 成品輸送機
- 鐵屑輸送機
- 變壓器15KVA
- 穩壓器15KVA
- ER16 筒夾柄 Ø25 \* 100L
- 正主軸端面偏心鉗3工位

### JSL-32S/32AS/42AS

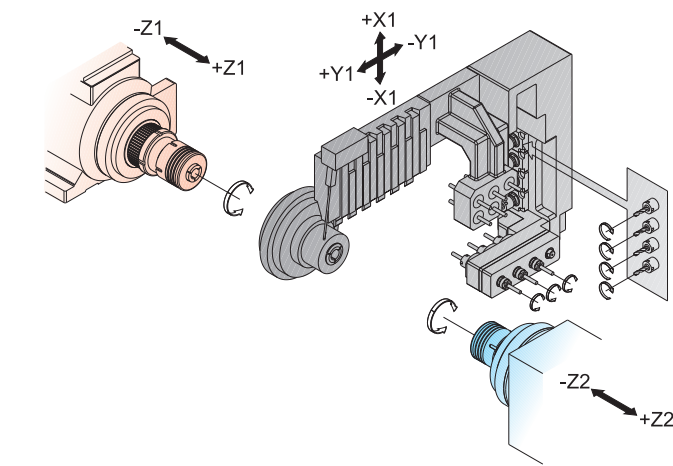

#### 標準配備

- 正外徑刀架 (6工位)
- 正內徑刀架 (5工位)
- 側鉗刀座 (4工位)
- 副主軸
- 接料器
- 工具及工具箱
- 照明設備
- 固定導套座
- 正主軸C軸功能
- 切削液設備
- 切削液檢測
- 切斷檢測
- 潤滑裝置
- 操作手冊
- 壓力推柄 x 1組
- 導套 x 1個
- 主軸筒夾 x 2
- 正主軸油壓夾持系統
- 走刀式導套座

#### 選購配備

- 成品輸送機
- ER16雙面筒夾柄
- 同步迴轉導套座
- 長工件接料器
- 鐵屑輸送機
- ER16筒夾組10個
- ER20筒夾組10個
- 切削液冷卻機
- 正、副主軸端面偏心鉗3工位
- 穩壓器25KVA
- 變壓器25KVA
- 歐洲CE規格
- 多棒材送料機
- 副主軸背後出油裝置

### JSL-26AB/32AB/42AB

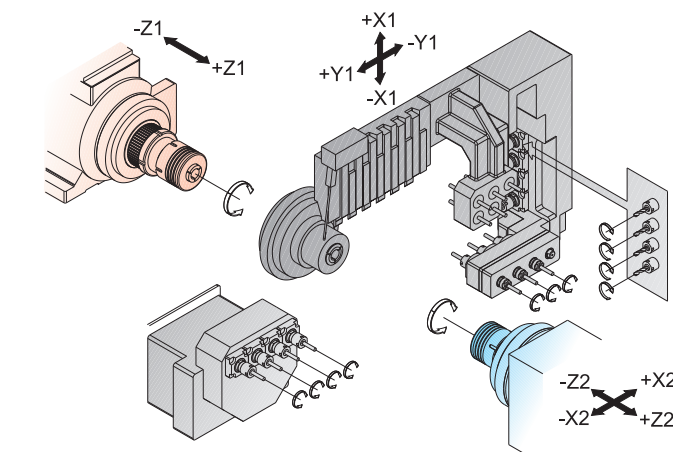

#### 標準配備

- 主軸伺服馬達
- 正外徑刀架 (6工位)
- 正內徑刀座 (5工位)
- 側鉗刀座 (4工位)
- 副主軸
- 副主軸刀座4工位端面偏心鉗
- 成品集中裝置
- 工具及工具箱
- 工作燈
- 固定導套座
- 雙C軸
- 切削水設備
- 切削水檢測
- 切斷檢測
- 潤滑油裝置
- 操作說明書
- 壓力推柄 \* 1組
- 導套 \* 1個
- 筒夾、正副主軸各1個
- 副主軸鉗孔車刀架 (ER16) \* 2支
- 副主軸動力鉗，銑刀架 \* 2支
- 成品輸送機
- 走刀式導套座

#### 選購配備

- 同步迴轉導套座
- 鐵屑輸送機
- 穩壓器30KVA
- 正副主軸端面偏心鉗，攻牙座 3工位
- ER16 M2雙面鉗，攻牙刀架
- 變壓器30KVA
- 切削液冷卻機
- 副主軸背後出油裝置